

# SWIFT

BICYCLES



MANUAL DO PROPRIETÁRIO

# ULTRAVOX

COMP CALIPER • COMP DISC



**SWIFT BICYCLES GLOBAL, LDA.**

Telefone: 224 630 182

Telemóvel: 915 800 600

**ESCRITÓRIO CORPORATIVO:**

Rua Ministro Orozimbo Nonato, 102. Loja 13. Bairro Vila da Serra.

Nova Lima/MG.

CEP: 34006-053

**FÁBRICA:**

Rua Içá, no 100. Distrito Industrial I

Manaus/AM

CEP: 69.075-090

**RELACIONAMENTO: 0800 737 3673**

[garantia@s2brasil.com.br](mailto:garantia@s2brasil.com.br)

# ÍNDICE

1. SOBRE ESTE MANUAL.....	6
2. INFORMAÇÕES IMPORTANTES.....	6
3. PROPOSTA DE UTILIZAÇÃO.....	7
4. INSPEÇÕES PERIÓDICAS.....	7
5. REPINTAR OU REPARAR.....	8
6. REPAROS E MANUTENÇÃO.....	8
7. MEDIDA DE TORQUE PARA APERTOS.....	8
8. SUPORTE DE CARAMANHOLA.....	9
9. MONTANDO UM QUADRO SENSE CARBON.....	9
10. GEOMETRIA.....	10
11. ESPECIFICAÇÕES TÉCNICAS.....	11
12. PNEUS E CÂMARAS DE AR.....	12
13. CANOTE.....	14
14. NÚMERO DE SÉRIE.....	15
15. MOVIMENTO CENTRAL - PF30.....	15
16. MOVIMENTO CENTRAL - FERRAMENTAS.....	15
17. FREIOS.....	17
18. INFORMAÇÃO SOBRE A SEGURANÇA DOS FREIOS.....	18
19. SISTEMA ACR DA CAIXA DE DIREÇÃO.....	20
20. EIXOS THRU.....	21
21. TABELA DE CALIBRAGEM PARA SUSPENSÃO ROCK SHOX JUDY GOLD RL.....	22
22. TABELA DE CALIBRAGEM PARA SUSPENSÃO FOX FLOAT 32.....	23
23. VALORES DE TORQUE RECOMENDADOS.....	24

## 1. SOBRE ESTE MANUAL

O manual do proprietário de sua Swift Bicycles traz informações específicas importantes sobre segurança e manutenção. Pode haver manuais complementares para sua bicicleta. Obtenha-os e leia todos. Se precisar de uma cópia deste manual, ou alguma literatura suplementar de sua bike, por favor entre em contato com o revendedor autorizado Swift Bicycles.

### NOTA

Este não é um manual de manutenção e reparo. Por favor, entre em contato com o revendedor autorizado para realizar as manutenções e revisões específicas. Ele poderá ter literaturas adicionais sobre pilotagem, técnicas, reparo e manutenções.

#### ATENÇÃO

Este suplemento contém procedimentos técnicos aplicados. Ferramentas e conhecimentos específicos poderão ser necessários. O não conhecimento de procedimentos poderão acarretar acidentes. Quaisquer acidentes de bicicletas podem ter consequências como lesões graves e até a morte. Recomendamos que toda manutenção da bicicleta seja feita por mecânico treinado e especializado.

## 2. INFORMAÇÕES IMPORTANTES

O quadro de sua bicicleta é feito de um material composto conhecido como fibra de carbono. Este material é extremamente resistente e leve, não empena e nem amassa. Em caso de impactos ocasionados por acidentes, pancadas ou quedas ele pode vir a quebrar.

Para sua segurança, enquanto for o proprietário e estiver utilizando a bicicleta, siga os procedimentos de revisões e inspeções de todos os itens de fibra de carbono. Em caso de dúvida, peça ajuda ao revendedor autorizado.

#### ATENÇÃO

Caso esta mensagem seja ignorada, corre-se grande risco de grave acidente.

## 3. PROPOSTA DE UTILIZAÇÃO

Esta bicicleta foi concebida para ser utilizada em estradas e vias pavimentadas em boas condições e, portanto, não deve ser utilizada em estradas de terras, paralelepípedos ou terrenos acidentados.

**PESO MÁXIMO SUPORTADO PELA BICICLETA É DE 90 KG**

## ATENÇÃO

Conheça a proposta de utilização de sua bike, utilizá-la de forma incorreta é perigoso e pode caracterizar a perda de sua garantia por mau uso.

## 4. INSPEÇÕES PERIÓDICAS

Após queda ou impacto:

Verifique detalhadamente se não houve trincas ou avarias. Não utilize a bicicleta se houver qualquer sinal de avaria como quebras, trincas ou delaminações na fibra de carbono.

As opções abaixo podem indicar estrago ou delaminação em seu quadro:

- Sensação estranha e não usual ao pilotar
- Fibra mole, ou com formato alterado
- Estalos, “grilos”, ou outros barulhos estranhos
- Trincas visíveis, marcas brancas ou leitosas nos tubos de fibra de carbono.

## ATENÇÃO

Permanecer utilizando uma bike com o quadro nestas condições aumenta a chance de acidentes com possibilidade de lesões graves ou morte.

## 5. REPINTAR OU REPARAR

### ATENÇÃO

Repintar, reparar, ou retocar seu quadro poderá resultar em dano que causa acidente. As consequências poderão ser lesões graves e até a morte. Substâncias químicas, solventes e alguns tipos de tinta poderão atacar, enfraquecer ou destruir o composto que forma a fibra de carbono.

## 6. REPAROS E MANUTENÇÃO COM SUPORTE OU “WORK STAND”

- A garra que prende a bicicleta ao suporte de trabalho pode causar esmagamento do quadro se não for utilizada de forma correta.
- Nunca prenda a bicicleta pelo quadro.
- Caso esteja utilizando um canote de fibra de carbono, substitua-o por um de alumínio para realizar as manutenções utilizando o suporte.
- Proteja o canote com um pano ou espuma antes de prender a bike.

## 7. MEDIDAS DE TORQUE PARA APERTOS

A utilização do torque correto nos parafusos, porcas e arruelas de sua bicicleta é de extrema importância. Se não estiverem suficientemente apertados, podem se soltar. Se estiverem demasiadamente apertados, podem espanar, deformar, esticar

e até quebrar. Em ambos os casos, utilizar o torque incorreto no aperto das porcas e parafusos pode resultar em falha no componente e fazer com que você perca controle de sua bike e caia.

### **Qual o torque recomendado para sua bike?**

Sugerimos que um mecânico especializado com um torquímetro seja responsável pelo aperto de sua bicicleta. Se optar por fazer as revisões e reapertos, use o torquímetro para certificar que aplicará o torque específico informado pelo fabricante do componente.

Sempre que for necessário fazer ajustes em casa ou no trecho, quando tiver a oportunidade, recomendamos que leve sua bicicleta a um mecânico treinado para que ele faça a conferência dos apertos.

Conferir valores na **página 22** deste manual.

## **8. INSTRUÇÕES DE USO DO ROLO**

Se você usa um rolo que requer que a roda da frente seja removida e o garfo encaixado, certifique-se que os eixos da roda dianteira e traseira estejam bem encaixados. Se a bicicleta não estiver bem presa o atrito vai desgastá-la e danificá-la.

Se você usa um rolo que prende o quadro por baixo, aperte a parte traseira entre dois cones: certifique-se de usar adaptadores que são específicos para os eixos TRUE AXLE.

Observe que os cones padrão do rolo não são necessariamente compatíveis com os eixos TRUE AXLE.

Tenha cuidado com um quadro ou garfo de carbono, este material não possui muita resistência à abrasão, caso aconteça algum atrito o carbono pode se desgastar rapidamente.

Se você usa muito o rolo, considere usar uma bicicleta velha. O suor causa corrosão. O peso é irrelevante neste caso. Proteja os seus componentes caros se necessário.

Confira com o revendedor Swift qual a forma correta de usar e a melhor opção de rolo para você. Colocar a bicicleta de forma incorreta no rolo ou usar um que não é compatível com o seu quadro pode danificar sua bicicleta. Esse tipo de dano não é coberto pela garantia da SWIFT BIKE.

## 9. SUPORTE CARAMANHOLA

Impactos laterais nos suportes de caramanhola podem danificar as inserções que os travam devido à pequena área de contato. Assegure-se que ao transportar ou armazenar sua bike nada esteja fazendo pressão ou força desnecessária sobre este suporte.

Verifique os parafusos e encaixes do suporte de caramanhola frequentemente, apertando-os se necessário. Se notar um defeito ou trinca, consulte o revendedor autorizado ou entre em contato com a SWIFT BIKE.

## 10. MONTANDO UM QUADRO SWIFT BICYCLES

Antes de alterar a configuração ou montar um quadro Swift Bicycles, verifique a compatibilidade dos componentes e acessórios no revendedor autorizado. Assegure-se de que os componentes escolhidos funcionam perfeitamente de acordo com seu peso e a intenção de uso.

### **ATENÇÃO**

Leia os manuais de instrução dos fabricantes dos componentes e familiarize-se com o seu funcionamento, aplicação e montagem.

# 11. GEOMETRIA

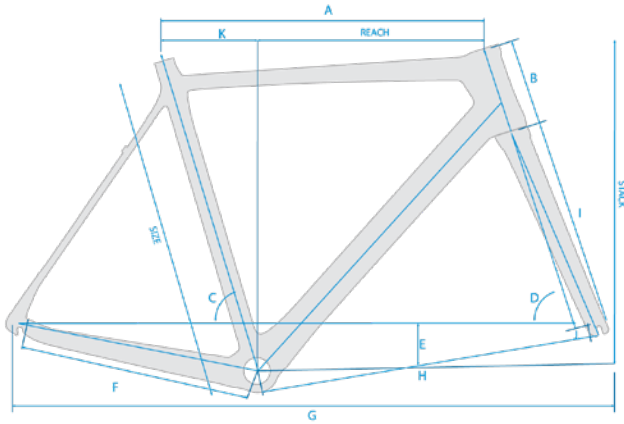

SIZE	49	51,5	54	56
SIZE (SEATTUBE)	490	515	540	565
STACK	503	526	549	572
REACH	376	382	388	394
A TOP TUBE LENGHT	521	537	553	570
B HEAD TUBE LENGHT	107	130	147	170
C SEAT TUBE ANGLE	74,1	73,7	73,3	72,9
D HEAD TUBE ANGLE	71	71,3	72,6	72,9
E BB DROP	70	70	70	70
F CHAIN STAY LENGHT	408	410	410	412
G WHEEL BASE	980	993	997	999
H FRONT CENTER	582	593	587	598
I FORK LENGHT	368	368	368	368
J FORK OFFSET	50	50	43	43
K SEAT BACK	134	145	155	166



## 12. ESPECIFICAÇÕES TÉCNICAS

Proposta de utilização:	<b>High-Performance Road Racing</b>
Movimento Central:	PRESSFIT PF30, $\varnothing$ 46 / 68mm
Caixa de Direção:	<b>Superior: 1-1/8" 45° / 45° ACB UPPER 41,8/28.6</b> <b>Inferior: 1.5" 36° / 45° ACB LOWER 51,8/39,7</b> <b>FSA NO.42/ACB Orbit C40 CF ACB)</b>
Comprimento dos eixos	<b>Dianteiro: QR 100 X 9 mm (Caliper),</b> <b>E-TRHU 100 X 12 mm (Disc)</b> <b>Traseiro: QR 130 x 10 mm (Caliper),</b> <b>E-THRU 142 X 12mm (Disc)</b>
Canote:	<b>27.2 X 350MM</b>
Braçadeira Canote:	<b>30.0 mm, Max torque: 8 Nm</b>
Eixos:	<b>Dianteiro: 100x9mm</b> <b>Traseiro: 135x10mm</b>

## 13. NÚMERO DE SÉRIE

O número de série do quadro está localizado abaixo do movimento central (adesivo sob o verniz). O número de série do garfo está dentro da espiga.

Use estes números para registrar sua bike. Consulte o manual de instruções para mais informações sobre garantia e registro.

Outros números podem constar nesta área, estes números podem ser de lote, código da peça, ano de fabricação ou componente.

Estes números podem aparecer em outras bicicletas e não identifica o número de série de seu quadro ou garfo.

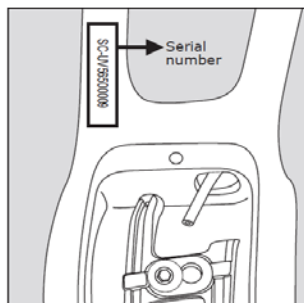

## 14. PROTEÇÃO DO CHAINSTAY

Recomendamos aplicar película adesiva transparente na superfície superior do stay direito para proporcionar proteção limitada contra danos na estrutura ou no acabamento causados pela corrente. As substituições estão disponíveis por meio dos distribuidores oficiais da Swift Bicycles.

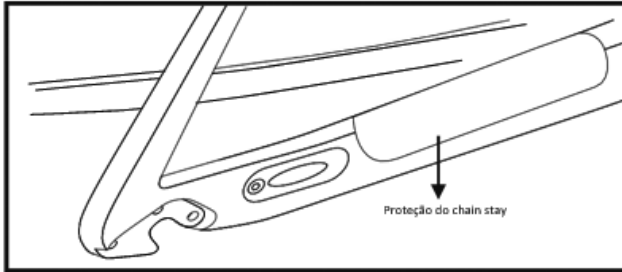

## 15. APERTO DO CANOTE

1. Use sempre um gel ou graxa de qualidade ao instalar seu canote. Abraçadeira do Canote
2. Limpe a parte interna do quadro e o canote antes de colocá-lo.
3. Coloque o canote no quadro, ajuste a altura do selim e aperte a braçadeira do Selim.

### NOTA :

Ao apertar a braçadeira do canote, certifique-se que esteja utilizando o torque correto.

**NÃO APERTE DEMAIS O PARAFUSO!**



## 16. MOVIMENTO CENTRAL – PRESSFIT PF30

O Press Fit PF30 é um moderno padrão de movimento central instalados por pressão, com largura da caixa de centro de 68mm e diâmetro de encaixe 46mm.

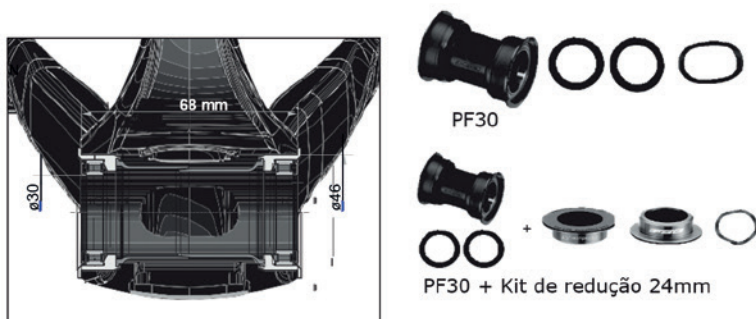

Para um melhor desempenho, instale um conjunto de pedivela com eixo de 30 mm. No entanto, você pode instalar eixos de 24 mm usando um redutor “PF30 24MM”.

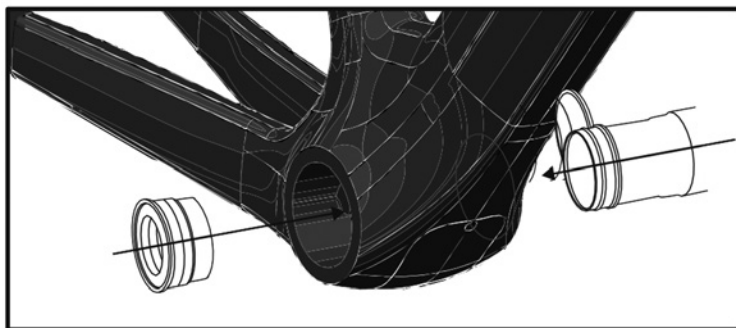

Siga as instruções do conjunto de pedivela. Se você não tem as ferramentas de instalação adequadas, aconselhamos que você vá até uma revenda da Swift para instalar o BB. Um conjunto de rolamentos corretamente instalado economizará significativamente os custos de manutenção.

## 17. MOVIMENTO CENTRAL - FERRAMENTAS

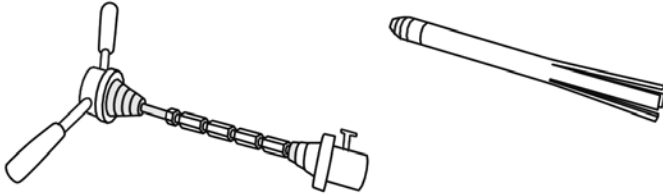

### ATENÇÃO

São necessárias ferramentas especiais para a instalação do movimento central. Não tente instalar ou retirar sem uso das ferramentas apropriadas.

### COMPATIBILIDADE

Quadros com compatibilidade de BB386EVO tem diâmetro interno de 46mm. A largura do quadro é de 86,5mm. Existem movimentos centrais de várias marcas diferentes que permitem a instalação de pedivelas de diversos fabricantes. O BB386EVO de sua bike pode ser diferente do apresentado aqui.

### MANUTENÇÃO

Geralmente, você deve inspecionar o movimento central de sua bike anualmente (no mínimo), ou todas as vezes que montar e desmontá-lo e se algum problema ocorrer. Remova o pedivela e gire o rolamento e a guia, o procedimento deve ser suave e sem dificuldades. Folga excessiva, dificuldades ou ferrugem podem indicar rolamento defeituoso.

### REMOÇÃO

Para evitar qualquer dano ao quadro, utilize as ferramentas apropriadas na remoção dos rolamentos. No caso indicado, do BB386EVO utilize a ferramenta indicada pelo lado oposto. Certifique-se de que os rolamentos estão saindo de forma uniforme. Não force! Caso encontre dificuldades, consulte um mecânico especializado SWIFT.

### SUBSTITUIÇÃO

Siga as instruções do fabricante para montagem e instalação do sistema de rolamentos. Ambos os lados devem ser pressionados simultaneamente suavemente e de maneira uniforme.

Notas: Consulte o revendedor autorizado SWIFT sobre a qualidade e a compatibilidade dos componentes que serão instalados.

## 18. FREIOS DE ARO (SHIMANO)

A ULTRAVOX SSL possui suporte de freio para caliper tipo “side pull” de eixo central, que aliam leveza e eficiência de frenagem. Além do que, os freios Shimano são do tipo Dual Pivot Brakes que permitem fácil ajuste.

Certifique-se de aplicar o torque de 8 a 10 Nm para o aperto de fixação no garfo e no quadro com chave allen 5mm.

Para centralização das pastilhas, utilize o parafuso allen 2 mm para que as duas pastilhas de freio toquem o aro ao mesmo tempo quando pressionado o manete de freio.

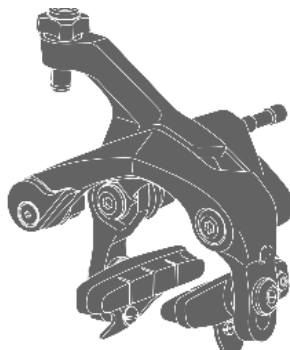

## 19. EIXOS BLOCAGEM RÁPIDA

A ULTRAVOX SSL possui eixos tipo blocagem rápida (Quick Release), sendo:

EIXO DIANTEIRO: 100mm x 9mm

EIXO TRASEIRO: 135mm x 10mm

Certifique-se que a alavanca de fechamento da blocagem seja devidamente fechada e garanta a força de aperto entre 8 a 10 Nm.

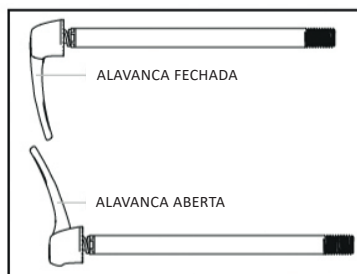

## 20. GANCHEIRA DO CÂMBIO TRASEIRO

Como substituir:

1. Retire os parafusos e a gancheira a ser substituída.
2. Limpe a área da gancheira e inspecione o quadro, certifique-se que não há trincas ou rachaduras. Se houver alguma trinca, ou rachadura, leve o quadro para inspeção em uma autorizada Swift Bicycles.
3. Se não houver nenhum dano no quadro, aplique uma camada leve de graxa nos dois lados do quadro. Isso minimiza a chance de barulhos resultantes da movimentação.
4. Coloque a nova gancheira no quadro.
5. Aplique adesivo líquido no parafuso e o aperte ao torque específico.

### ATENÇÃO

São necessárias ferramentas especiais para a instalação do movimento central. Não tente instalar ou retirar sem uso das ferramentas apropriadas.

## 21. CÂMBIO DIANTEIRO - SISTEMA BRAZE ON

Utilize os parafusos fornecidos. Torque máximo: 5Nm

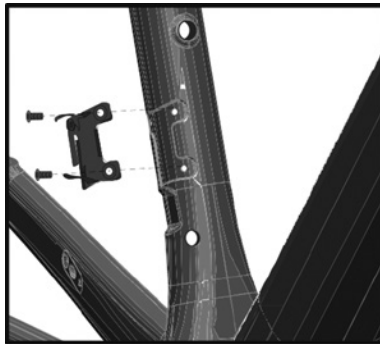

## 22. INSTALAÇÃO DO CABEAMENTO INTERNO PARA CÂMBIOS

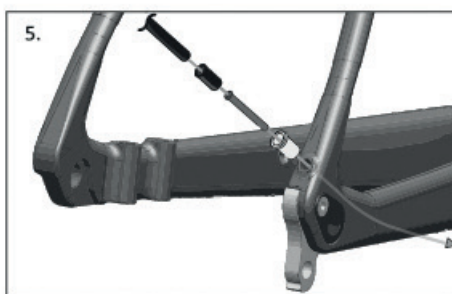
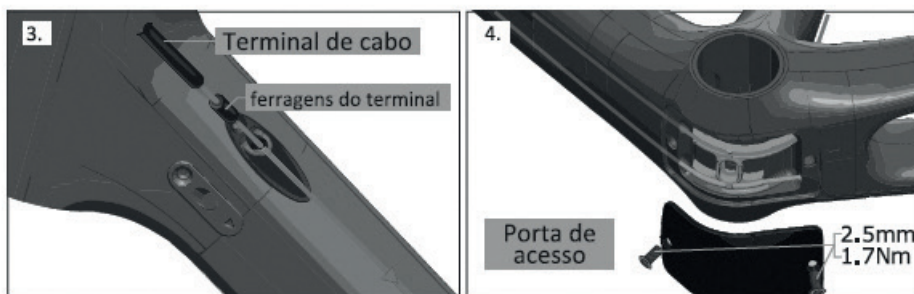
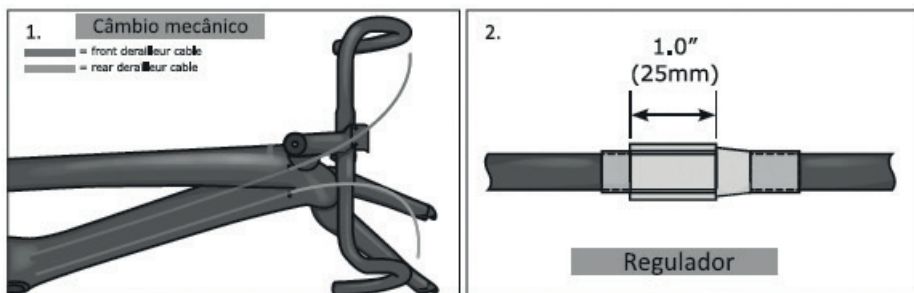

## 23. INSTALAÇÃO DO CABEAMENTO INTERNO

1. A rota do conduíte de freio é interna, entrando pelo tubo superior através do guia de cabos.

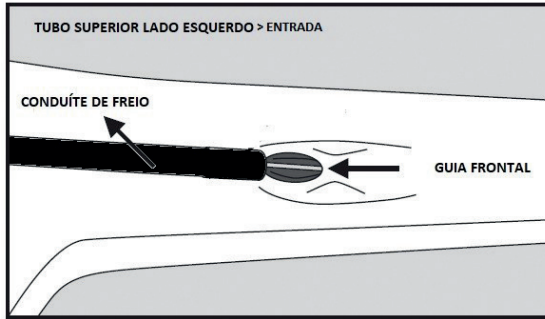

2. O quadro da Ultravox possui também a saída do conduíte de freio pelo tubo superior, saindo pela guia de cabos traseira, fazendo uma boa curvatura diretamente no caliper.

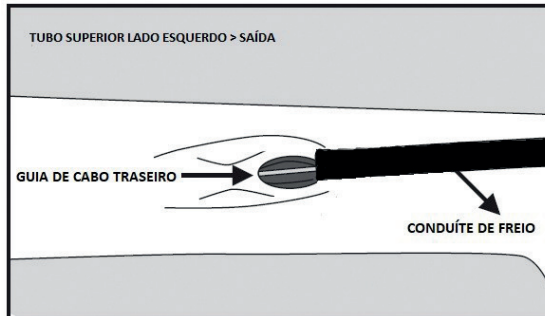

3. Não há necessidade da colocação do terminal de ferro no conduíte, e portanto, utiliza o conduíte inteiro tipo "full lenght".



## 24. SISTEMA DE COMPRESSÃO DA CAIXA DE DIREÇÃO

Os procedimentos aqui descritos devem ser executados por um mecânico profissional!

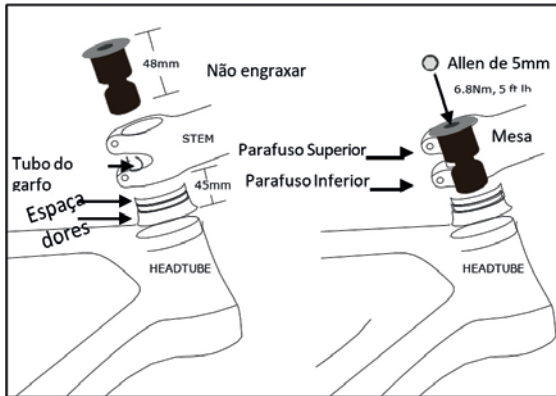

1. Monte o garfo, mesa, espaçadores sem apertar os parafusos da mesa. Quando montado, o tubo do garfo deve estar entre 2 e 3mm abaixo da linha da mesa.
2. Monte o sistema de compressão antes de colocá-lo na mesa. Ajuste o comprimento de forma que o sistema de compressão esteja na altura do parafuso de fixação inferior da mesa. O terminal do expansor ou peça de compressão serve para comprimir a caixa de direção para evitar folga na mesa e coluna de direção, quando os parafusos estão bem apertados.
3. Quando a altura do sistema estiver definida, insira-o na coluna de direção (tubo do garfo). O sistema foi criado para entrar firme no tubo. Com uma chave Allen de 5mm, aperte o expansor no sentido horário utilizando torque de 6.8Nm.
4. Ajuste a pressão do rolamento girando a tampa no sentido horário. Girá-la no sentido anti-horário diminui a pressão. Quando sentir que o a pressão está correta, alinhe o guidão e a mesa e aperte os parafusos com o torque especificado no componente. Caso não houver esta marcação, consulte o manual do fabricante da peça.

## 25. VALORES DE TORQUE RECOMENDADOS

COMPONENTE	APARAFUSAMENTO	SHIMANO*	SRAM**
<b>Câmbio traseiro</b>	Parafuso de fixação	8 - 10 Nm	8 - 10 Nm
	Parafuso de aperto para cabos	5 - 7 Nm	4 - 5 Nm
	Parafuso de roldanas	3 - 4 Nm	-
<b>Passador de marcha</b>	Parafuso de fixação dos conjuntos de manípulos de mudança	5 Nm	2,5 - 4 Nm
	Tampa	0,3 - 0,5 Nm	-
	Parafuso de fixação para abraçadeira	5 Nm 1,5 - 2 Nm	-
<b>Cubo</b>	Alavanca de aperto rápido	5 - 7,5 Nm	-
	Contra-porca do ajuste de rolamento dos cubos de aperto rápido	10 - 25 Nm	-
<b>Cubo de roda livre</b>	Anilha de segurança do cassete	30 - 50 Nm	40 Nm
<b>Pedivela</b>	Parafuso de pedivela(ponta quadrada)	35 - 50 Nm	-
	Parafuso de pedivela(Shimano Octalink)	35 - 50 Nm	-
	Parafuso de pedivela(Shimano Hollowtech II)	12 - 15 Nm	-
	Parafuso de pedivela com sistema Isis	-	31 - 34 Nm
	Parafuso de pedivela com sistema Giga Pipe	-	48 - 54 Nm
	Parafuso de prato de corrente	8 - 11 Nm	12 - 14 Nm (aço) 8 - 9 Nm (alumínio)
<b>Movimento central</b>	Caixa Shimano Hollowtech II	35 - 50 Nm	34 - 41 Nm
	SRAM Gigapipe	-	-
	Octalink	50 - 70 Nm	-
<b>Pedais</b>	Eixo do pedal	35 Nm	31 - 34 Nm
<b>Sapatilha</b>	Parafusos dos tacos	5 - 6 Nm	-
<b>Selim</b>	Parafuso de fixação do aperto do selim na cabeça do canote	20 - 29 Nm***	-

\*www.shimano.com

\*\*www.sram.com

\*\*\*Estes são valores de referência dos fabricantes de componentes acima referidos.

Tenha também em consideração os valores nos manuais dos fabricantes dos componentes.

## 26. TERMO DE GARANTIA

### **Política de garantia contratada**

A presente Garantia Limitada é voluntária e contratual, concedida pelo fabricante Sense e Swift Bicycles LTDA, sociedade empresarial limitada com sede em Manaus.

Antes de utilizar sua bike pela primeira vez, recomenda-se a leitura do manual. Para acessá-lo, basta mirar na etiqueta QR Code posicionada junto a sua bicicleta. O manual possui informações sobre segurança, bem como montagem, utilização e manutenção.

### **Identificação da bicicleta**

Toda bicicleta possui um número de identificação (número do quadro). Exija a transcrição desse número em sua nota fiscal no ato da compra ou quando da primeira revisão na Rede de Serviços Autorizados Sense e Swift Bicycles. Essa anotação, além de formalizar a garantia de sua bicicleta, serve também como comprovação de propriedade do produto, o que facilitará sua identificação e poderá ser útil no caso de roubo/furto.

### **Prazos de Garantia**

O prazo legal para acionamento da garantia, conforme CDC (Código de Defesa do Consumidor), é de 90 dias para produtos duráveis.

### **Garantia contratual exclusiva ao primeiro adquirente do produto**

Para que o consumidor possa usufruir da garantia contratada é obrigatório que o mesmo registre sua bicicleta em nosso site em até 15 dias da aquisição. O registro da bicicleta deverá ser realizado no portal.

### **Linha Convencional (exceto elétricas) 2019 e anteriores:**

- Bicycletas alumínio: 5 anos para o quadro. Demais componentes de acordo com o fabricante.
- Bicicleta carbono MTB: 3 anos para o quadro. Demais componentes de acordo com o fabricante.
- Bicicleta carbono Road e Exalt: 5 anos para o quadro. Demais componentes de acordo com o fabricante.

Pintura: 1 ano de garantia para todos os modelos

Linha Convencional (exceto elétricas) 2020 em diante 5 anos de garantia para o quadro. Demais componentes de acordo com o fabricante.

Pintura: 1 ano de garantia para todos os modelos Linha Elétrica

- 2017 e anterior = 3 anos de garantia para o quadro / 1 ano componentes elétricos / Demais componentes conforme fabricante
- 2018 em diante = 5 anos de garantia para o quadro / 1 ano componentes elétricos

/ Demais componentes conforme fabricante

- Pintura: 1 ano de garantia para todos os modelos (salientando-se ser 90 dias de garantia legal e o restante pela fabricante).

A Sense Bike garante todas as bicicletas novas contra defeitos de fabricação ou vícios ocultos pelos períodos listados acima. Esta garantia é limitada ao reparo e/ou substituição de produtos ou componentes defeituosos.

### **Informações sobre garantia**

A SENSE BIKE restringe sua garantia aos limites de tempo especificados no item anterior a partir da data de compra em um revendedor autorizado. Em caso de acionamento o procedimento deverá ser iniciado por meio de um revendedor autorizado SENSE BIKE e a Nota Fiscal é indispensável para iniciar o processo.

A garantia Sense e Swift Bicycles cobre o reparo e/ou substituição de peças defeituosas após a análise técnica, desde que dentro do prazo de garantia.

A substituição de qualquer peça em garantia não acarreta prorrogação do prazo de validade da garantia do produto.

Esta garantia contratual é exclusiva ao primeiro proprietário do produto, mediante apresentação da Nota Fiscal, e não pode ser transferida para os proprietários subsequentes.

Para iniciar o processo de análise de garantia o consumidor deve obrigatoriamente apresentar o produto em uma loja autorizada.

A Sense e Swift Bicycles reservam-se o direito, primeiramente, de reparar o item com defeito, podendo ser solicitado o envio do componente para avaliação física em nossas instalações.

O atendimento está sujeito a disponibilidade do estoque, podendo haver alteração de cor/grafismo em relação ao modelo vigente no caso de troca de quadro.

Caso haja necessidade de importação do item, a Sense e Swift Bicycles reserva-se o direito de seguir o prazo de importação estipulado pelo fornecedor para seguir o atendimento.

A Sense e Swift Bicycles se reservam no direito de fazer mudanças de imagens ou de componentes existentes nos produtos inseridos no site.

### **Desmontagem e Montagem**

Para realização do processo de avaliação de Garantia a bicicleta precisa estar em condições mínimas de limpeza e higienização.

Em caso de troca do quadro, quando atendido em garantia, pode haver necessidade da troca de alguns itens de desgaste ou adaptações para adequação de modelos antigos às novas tecnologias inseridas nos modelos atuais. Neste caso, os custos desses itens serão por conta do consumidor.

Orientamos que a montagem seja em uma loja autorizada ou especializada.

As despesas com as substituições periódicas, ou decorrentes de danos ocasionados por outras peças danificadas correrão por conta do consumidor.

## **O que a garantia não cobre e não é aplicável**

A garantia não cobre desgaste normal, tampouco danos causados por montagem e manutenção indevida ou com a instalação de peças ou acessórios não originalmente desenhados para a SENSE, mesmo sendo compatíveis com a bicicleta.

Não existe garantia para as ganchetas de câmbio, movimentos centrais, peças de montagem e buchas, pois esses são caracterizados como itens de desgaste.

A garantia não será efetivada caso o defeito possa ser causado por inobservância das instruções contidas neste manual, como acidentes de qualquer natureza, má utilização e/ou conservação do produto.

A SENSE BIKE, não será, em hipótese alguma, responsabilizada por mortes ou ferimentos em pessoas, danos à propriedade, ou por despesas ou danos incidentais, contingentes ou consequenciais oriundos da utilização das bicicletas SENSE. Esta garantia não sugere ou implica que a bicicleta não possa ser danificada, ou que dure para sempre, mas que a bicicleta é coberta de acordo com os termos da garantia, isentando-se de qualquer responsabilização pelo uso indevido.

Não são cobertas despesas com transporte e remoção para conserto e/ou Atendimento domiciliar; A garantia se restringe ao produto, não cobrindo qualquer repercussão decorrente de avaria, transporte, hospedagem, falta de uso.

## **Também não estão cobertos pela garantia:**

Defeitos decorrentes de acidentes, exposição do produto a condições impróprias tais como: ambientes úmidos ou salinos, influência de intempéries, contato com substâncias químicas (corrosivas ou abrasivas), riscos e amassados por atrito durante o uso e da falta das devidas manutenções; Rompimento ou quebra do quadro, garfo, roda e acessórios por utilização inadequada, tais como: empinar, bater, subir ou descer calçadas; Defeitos oriundos em razão da não observação do peso estipulado no manual da bicicleta adquirida;

Componentes que sofram desgaste natural, a saber:

- Pneus;
- Câmaras de ar;
- Sapata ou pastilha de freios;
- Movimento central;
- Movimento de direção;
- Cabos de aço;
- Terminais de condutes;
- Suspensões;
- Paralamas e protetores de corrente;
- Correntes;
- Coroas;
- Coroas de transmissão
- Cassete e roda livre;
- Alavancas de freio e marcha;
- Conduites de passadores de marcha e/ou freio
- Peças móveis de borracha.
- Roscas/parafusos espanados
- Parafusos e porcas.
- Selim;
- Raios;
- Pedivela;
- Freehub;
- Rolamentos;
- Peças de Montagem e Buchas;
- Ganchetas de câmbio;
- Disco de freio;
- Câmbio dianteiro e traseiro;
- Almofadas de guidões aero;
- Manopla e fita de guidão;

Existem muitos componentes e acessórios que permitem melhorar o conforto, o desempenho ou o aspecto da sua bicicleta, contudo, se substituir componentes ou adicionar acessórios, o fará por sua conta e risco. A Sense e Swift Bicycles pode não ter testado a compatibilidade ou segurança deste componente ou acessório na sua bicicleta. Antes de instalar qualquer componente ou acessório, incluindo pneus de tamanho diferente, certifique-se que estes são compatíveis com a sua bicicleta. Informe-se em um representante Sense e Swift mais próximo ou em uma oficina especializada.

Garantia de componentes de terceiros nas bicicletas da marca Sense e Swift Bicycles Poderá haver uma garantia do terceiro fabricante para componentes que não sejam da marca Sense ou Swift Bicycles, tais como sistemas de transmissão, freios ou peças de suspensão. Os componentes de terceiros não estão abrangidos pela presente Garantia. O seu Revendedor Autorizado Sense e Swift Bicycles poderá prestar-lhe mais informações.

### **Manutenção**

As manutenções periódicas são por conta do consumidor:

- Limpeza do sistema de transmissão de marchas;
- Lubrificação de rolamentos e esferas;
- Regulagem de freio e marcha;
- Alinhamento de roda;
- Bicicletas que utilizam componentes de carbono necessitam de lubrificação específica com produtos exclusivos para uso em carbono para que não ocorram reações químicas causando avarias entre os componentes.
- A Sense e Swift Bicycles orienta a verificação de torques a cada cinco vezes que a bike for utilizada.

É recomendável realizar essa manutenção a cada três meses ou imediatamente após condições extremas de uso como: chuva, lama ou poeira excessiva.

Como posso iniciar o processo de Garantia?

O primeiro passo será visitar o Revendedor Autorizado Sense e Swift Bicycles mais próximo. O seu revendedor inspecionará o Produto e entrará em contato com a Sense e Swift Bicycles para os próximos passos.

Informações sobre o Revendedor Autorizado mais próximo você encontra no portal [www.sensebike.com.br](http://www.sensebike.com.br)

Quais são as minhas opções se os danos não estiverem cobertos pela presente Garantia?

Como ciclistas sabemos, que os acidentes acontecem, ainda que os danos não estejam cobertos pela presente Garantia, você poderá verificar junta a Sense e Swift Bicycles quais as condições elegíveis para a substituição do componente avariado através do programa de compra de reposição.

# SWIFT

BICYCLES

[swiftbicycles.com](http://swiftbicycles.com)

PRODUZIDO NO  
POLO INDUSTRIAL  
DE MANAUS



CONHEÇA A AMAZÔNIA

